



Pressacavi e accessori > Pressacavi industriali > plastica > BIN > BIN

PRESSACAVI IN PLASTICA AD INNESTO CON INNOVATIVO MECCANISMO DI FISSAGGIO - SERIE "EZ"



Materiale: corpo in poliammide 6 resistente ai raggi UV, guarnizione e O-Ring piatto in cloroprene.

Colore: grigio chiaro RAL 7035, grigio scuro RAL 7001, nero RAL 9005

Guarnizione: -S (per serraggio lamellare), -CP (a "cipolla").

Temperatura d'uso: -20°C / +100°C (con punte -30°C / +150°C)

Protezione IP: IP 66 / IP 68 (fino a 5 bar), Type 1 / 4X (UL 50E).

Infiammabilità: antifiamma e autoestinguente UL94-V2.

Normative e Certificazioni: VDE (EN 62444), UL (UL 514B, CSA C22.2 Nr. 18.3-12 e 94.2-15), c-CSA-us (CSA C22.2), DNV (EN 62444), GOST. Alcune normative potrebbero non coprire tutte le dimensioni; si prega di informarsi presso il nostro ufficio vendite.

Caratteristiche: questi pressacavi non necessitano di controdadi o di fori filettati, perché si installano tramite un veloce innesto a scatto. Sono dotati di un innovativo meccanismo di fissaggio a parete dal momento che, dopo averli innestati nel foro, vanno spinti contro la struttura e contemporaneamente vanno fatti ruotare (in senso orario) così da fissarli fermamente. L'innesto è fornito di una molla che facilita l'installazione dei pressacavi e permette di adattare il pressacavo allo spessore telaio da 0,5 a 4 mm.

L'installazione dei pressacavi ad innesto avviene esclusivamente dall'esterno della struttura, mentre i pressacavi tradizionali vengono installati col controdado all'interno della struttura. Inoltre, l'installazione dei pressacavi ad innesto è molto più veloce di quella dei pressacavi tradizionali e aumenta l'efficienza di produzione del 75%!

Questi pressacavi sono a serraggio lamellare, sono prodotti secondo DIN EN 62444/50262, sono molto performanti sia per la tenuta alla trazione che per la protezione IP e sono resistenti ai raggi UV (colore nero). Sono disponibili con innesti in 5 misure, ovvero per fori di montaggio con diametro da 16 a 40 mm. Un eventuale smontaggio dalla struttura può avvenire mediante l'utensile specifico SPI, incluso nella confezione ed acquistabile separatamente.

Su richiesta: è possibile ordinare separatamente delle guarnizioni interne multiforo da sostituire a quelle interne ai pressacavi. Chiedere maggiori informazioni al nostro ufficio vendite.

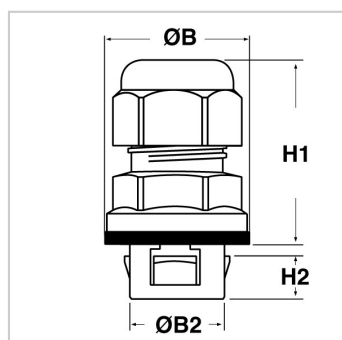
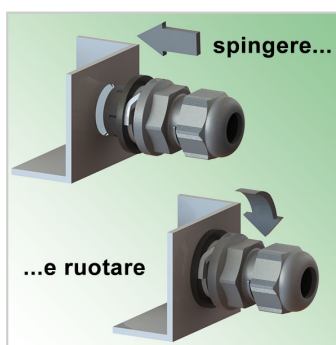

Il disegno è indicativo e le proporzioni potrebbero non corrispondere alle dimensioni in tabella o reali.



ARTICOL O	colore	descrizio ne	misura innesto	Ø foro m ontaggio mm	Ø est. cavo min - max mm	chiave mm	H1 mm	H2 mm	ØB mm	ØB2 mm	spessore telaio mm	confezio ne pz.
BIN-CP 1604.3.10	grigio RAL 7035	pressaca vo	16	16,2 - 16,4	3 - 10	22	44,5	9	26,5	15,9	0,5 - 4	50
BIN-CP 1605.3.10	grigio RAL 7001	pressaca vo	16	16,2 - 16,4	3 - 10	22	44,5	9	26,5	15,9	0,5 - 4	50
BIN-CP 1606.3.10	nero RAL 9005	pressaca vo	16	16,2 - 16,4	3 - 10	22	44,5	9	26,5	15,9	0,5 - 4	50
BIN-CP 2004.3.13	grigio RAL 7035	pressaca vo	20	20,2 - 20,4	3 - 13	25	43,5	9	30,3	19,9	0,5 - 4	50
BIN-CP 2004.5.12	grigio RAL 7035	pressaca vo	20	20,2 - 20,4	5 - 12	24	43,5	9	30,3	19,9	0,5 - 4	50
BIN-CP 2005.3.13	grigio RAL 7001	pressaca vo	20	20,2 - 20,4	3 - 13	25	43,5	9	30,3	19,9	0,5 - 4	50
BIN-CP 2005.5.12	grigio RAL 7001	pressaca vo	20	20,2 - 20,4	5 - 12	24	43,5	9	30,3	19,9	0,5 - 4	50
BIN-CP 2006.3.13	nero RAL 9005	pressaca vo	20	20,2 - 20,4	3 - 13	25	43,5	9	30,3	19,9	0,5 - 4	50
BIN-CP 2006.5.12	nero RAL 9005	pressaca vo	20	20,2 - 20,4	5 - 12	24	43,5	9	30,3	19,9	0,5 - 4	50
BIN-CP 2504.8.17	grigio RAL 7035	pressaca vo	25	25,2 - 25,4	8 - 17	29	45,5	9	36,3	24,9	0,5 - 4	25
BIN-CP 2505.8.17	grigio RAL 7001	pressaca vo	25	25,2 - 25,4	8 - 17	29	45,5	9	36,3	24,9	0,5 - 4	25
BIN-CP 2506.8.17	nero RAL 9005	pressaca vo	25	25,2 - 25,4	8 - 17	29	45,5	9	36,3	24,9	0,5 - 4	25
BIN-CP 3 204.11.21	grigio RAL 7035	pressaca vo	32	32,2 - 32,4	11 - 21	36	51,5	9	43,2	31,9	0,5 - 4	25
BIN-CP 3 205.11.21	grigio RAL 7001	pressaca vo	32	32,2 - 32,4	11 - 21	36	51,5	9	43,2	31,9	0,5 - 4	25
BIN-CP 3 206.11.21	nero RAL 9005	pressaca vo	32	32,2 - 32,4	11 - 21	36	51,5	9	43,2	31,9	0,5 - 4	25
BIN-CP 4 004.16.28	grigio RAL 7035	pressaca vo	40	40,2 - 40,4	16 - 28	46	58	13,2	55,2	39,9	0,5 - 4	20
BIN-CP 4 005.16.28	grigio RAL 7001	pressaca vo	40	40,2 - 40,4	16 - 28	46	58	13,2	55,2	39,9	0,5 - 4	20
BIN-CP 4 006.16.28	nero RAL 9005	pressaca vo	40	40,2 - 40,4	16 - 28	46	58	13,2	55,2	39,9	0,5 - 4	20
BIN-S 1604.5.10	grigio RAL 7035	pressaca vo	16	16,2 - 16,4	5 - 10	22	44,5	9	26,5	15,9	0,5 - 4	50
BIN-S 1605.5.10	grigio RAL 7001	pressaca vo	16	16,2 - 16,4	5 - 10	22	44,5	9	26,5	15,9	0,5 - 4	50
BIN-S 1606.5.10	nero RAL 9005	pressaca vo	16	16,2 - 16,4	5 - 10	22	44,5	9	26,5	15,9	0,5 - 4	50
BIN-S 2004.6.12	grigio RAL 7035	pressaca vo	20	20,2 - 20,4	6 - 12	24	43,5	9	30,3	19,9	0,5 - 4	50
BIN-S 2004.7.13	grigio RAL 7035	pressaca vo	20	20,2 - 20,4	7 - 13	25	43,5	9	30,3	19,9	0,5 - 4	50
BIN-S 2005.6.12	grigio RAL 7001	pressaca vo	20	20,2 - 20,4	6 - 12	24	43,5	9	30,3	19,9	0,5 - 4	50
BIN-S 2005.7.13	grigio RAL 7001	pressaca vo	20	20,2 - 20,4	7 - 13	25	43,5	9	30,3	19,9	0,5 - 4	50
BIN-S 2006.6.12	nero RAL 9005	pressaca vo	20	20,2 - 20,4	6 - 12	24	43,5	9	30,3	19,9	0,5 - 4	50



ARTICOL O	colore	descrizio ne	misura innesto	Ø foro m ontaggio mm	Ø est. cavo min - max mm	chiave mm	H1 mm	H2 mm	ØB mm	ØB2 mm	spessore telaio mm	confezio ne pz.
BIN-S 2006.7.13	nero RAL 9005	pressaca vo	20	20,2 - 20,4	7 - 13	25	43,5	9	30,3	19,9	0,5 - 4	50
BIN-S 25 04.11.17	grigio RAL 7035	pressaca vo	25	25,2 - 25,4	11 - 17	29	45,5	9	36,3	24,9	0,5 - 4	25
BIN-S 25 05.11.17	grigio RAL 7001	pressaca vo	25	25,2 - 25,4	11 - 17	29	45,5	9	36,3	24,9	0,5 - 4	25
BIN-S 25 06.11.17	nero RAL 9005	pressaca vo	25	25,2 - 25,4	11 - 17	29	45,5	9	36,3	24,9	0,5 - 4	25
BIN-S 32 04.15.21	grigio RAL 7035	pressaca vo	32	32,2 - 32,4	15 - 21	36	51,5	9	43,2	31,9	0,5 - 4	25
BIN-S 32 05.15.21	grigio RAL 7001	pressaca vo	32	32,2 - 32,4	15 - 21	36	51,5	9	43,2	31,9	0,5 - 4	25
BIN-S 32 06.15.21	nero RAL 9005	pressaca vo	32	32,2 - 32,4	15 - 21	36	51,5	9	43,2	31,9	0,5 - 4	25
BIN-S 40 04.19.28	grigio RAL 7035	pressaca vo	40	40,2 - 40,4	19 - 28	46	58	13,2	55,2	39,9	0,5 - 4	20
BIN-S 40 05.19.28	grigio RAL 7001	pressaca vo	40	40,2 - 40,4	19 - 28	46	58	13,2	55,2	39,9	0,5 - 4	20
BIN-S 40 06.19.28	nero RAL 9005	pressaca vo	40	40,2 - 40,4	19 - 28	46	58	13,2	55,2	39,9	0,5 - 4	20
SPI-16	-	utensile	16	-	-	-	-	-	-	-	-	50
SPI-20	-	utensile	20	-	-	-	-	-	-	-	-	50
SPI-25	-	utensile	25	-	-	-	-	-	-	-	-	50
SPI-32	-	utensile	32	-	-	-	-	-	-	-	-	50
SPI-40	-	utensile	40	-	-	-	-	-	-	-	-	50